

陶器マグ ストレート (M+)【TS-1885】

- クライアント：
- 営業担当：
- 制作担当：
- 受注番号：
- 納期：2024年00月00日
- ロット：
- デザインサイズ：W000mm
- 刷り色：1C
- 刷り位置：図参照

昇華転写での印刷範囲です

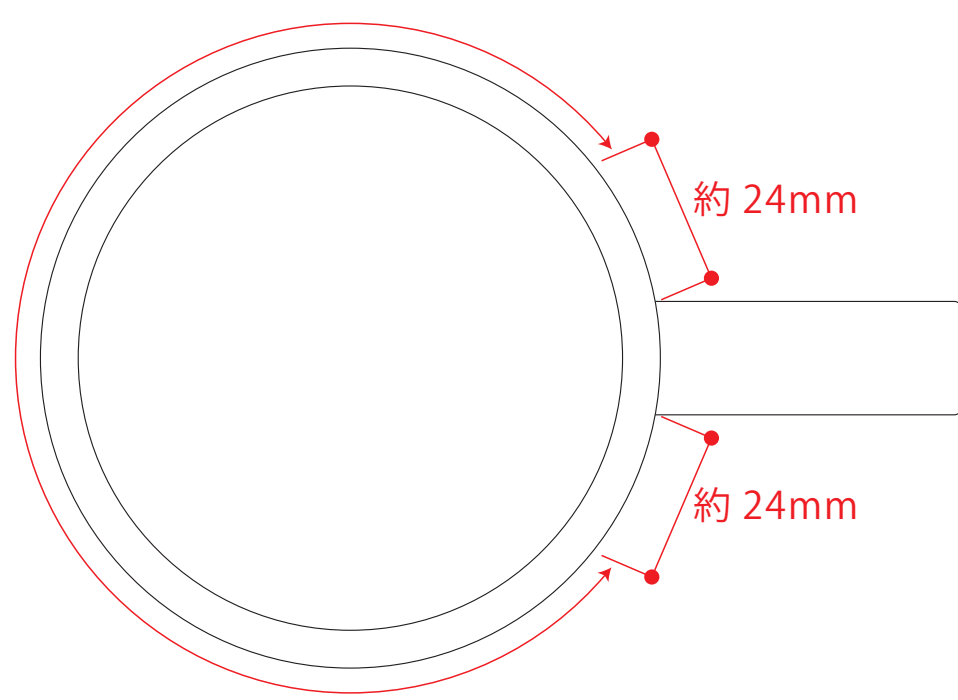

☆仕上がリイメー

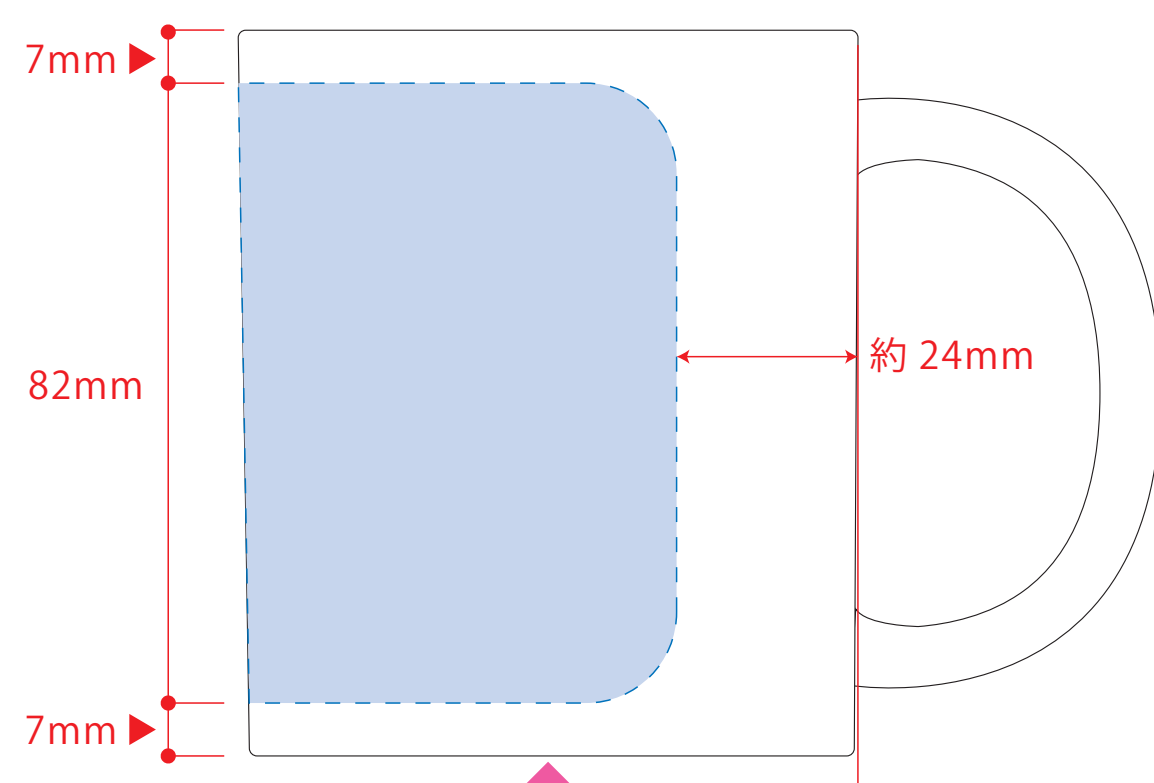

昇華転写用

☆展開時イメー

☆昇華転写の場合…水色枠が印刷範囲です。

センター位置 持ち手の正対となる位置 センター位置

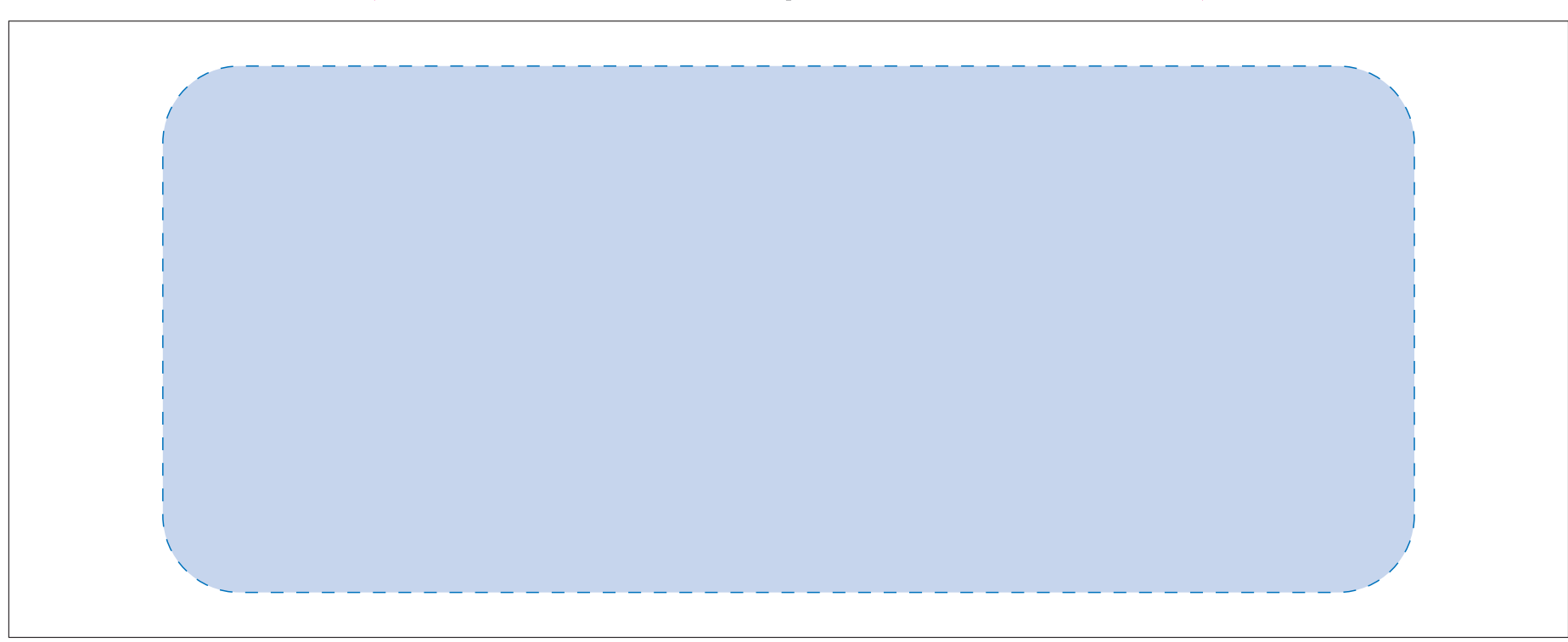

レイアウト可能範囲：W195×H82(mm)

■パッド印刷 最大範囲：W30×H40(mm)

■昇華転写印刷 最大範囲：W195×H82(mm) ※角 R12mm

陶器マグ ストレート (M+)【TS-1885】

- クライアント：
- 営業担当：
- 制作担当：
- 受注番号：
- 納期：2024年00月00日
- ロット：
- デザインサイズ：W000mm
- 刷り色：1C
- 刷り位置：図参照

昇華転写での印刷範囲です

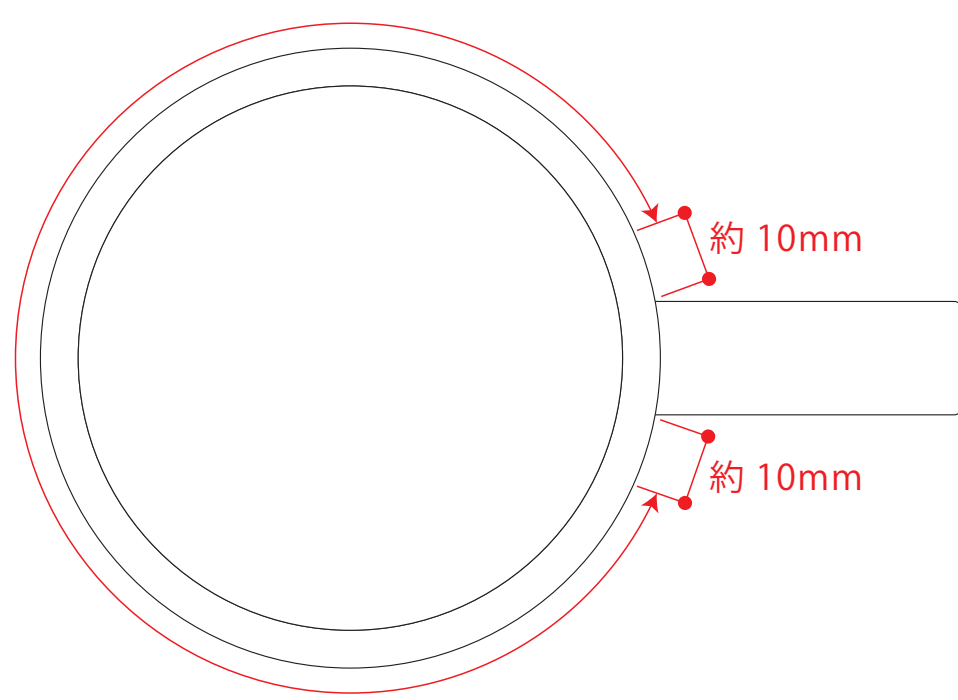

☆仕上がリイメー

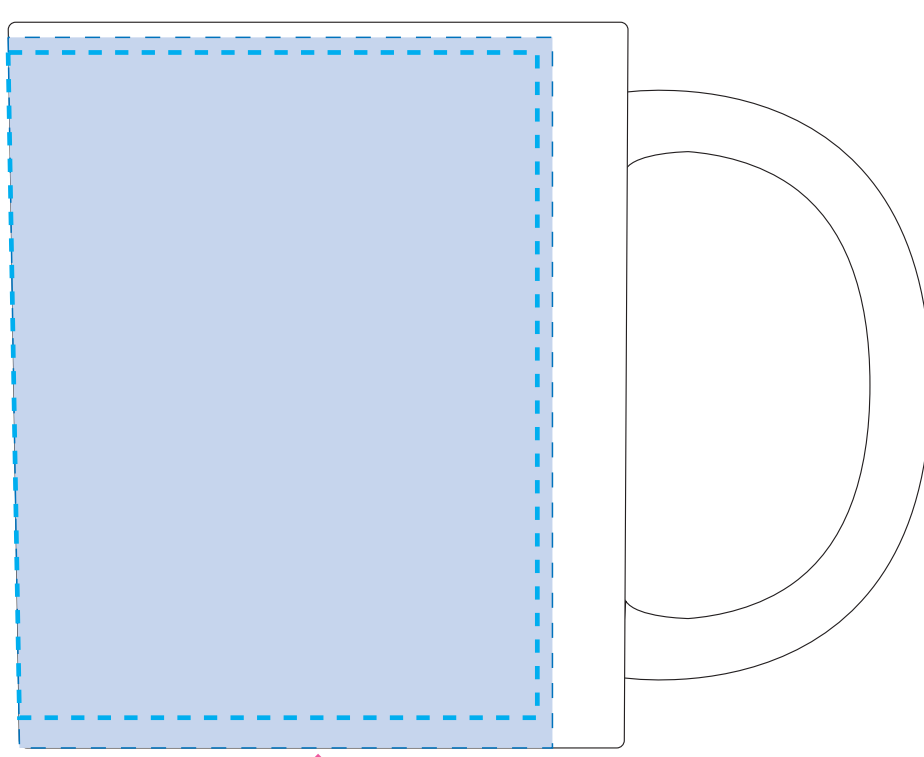

昇華転写Lサイズ用

☆展開時イメー

☆昇華転写の場合…水色枠が印刷範囲です。

センター位置 持ち手の正対となる位置 センター位置



レイアウト可能範囲：W220×H94(mm)

■昇華転写印刷 最大範囲：W220×H94(mm)

※水色点線=セーフティゾーン

※グレー部分=塗足し範囲

昇華転写用

版下原寸サイズ

※反転して配置してください



昇華転写Lサイズ用

版下原寸サイズ

※反転して配置してください

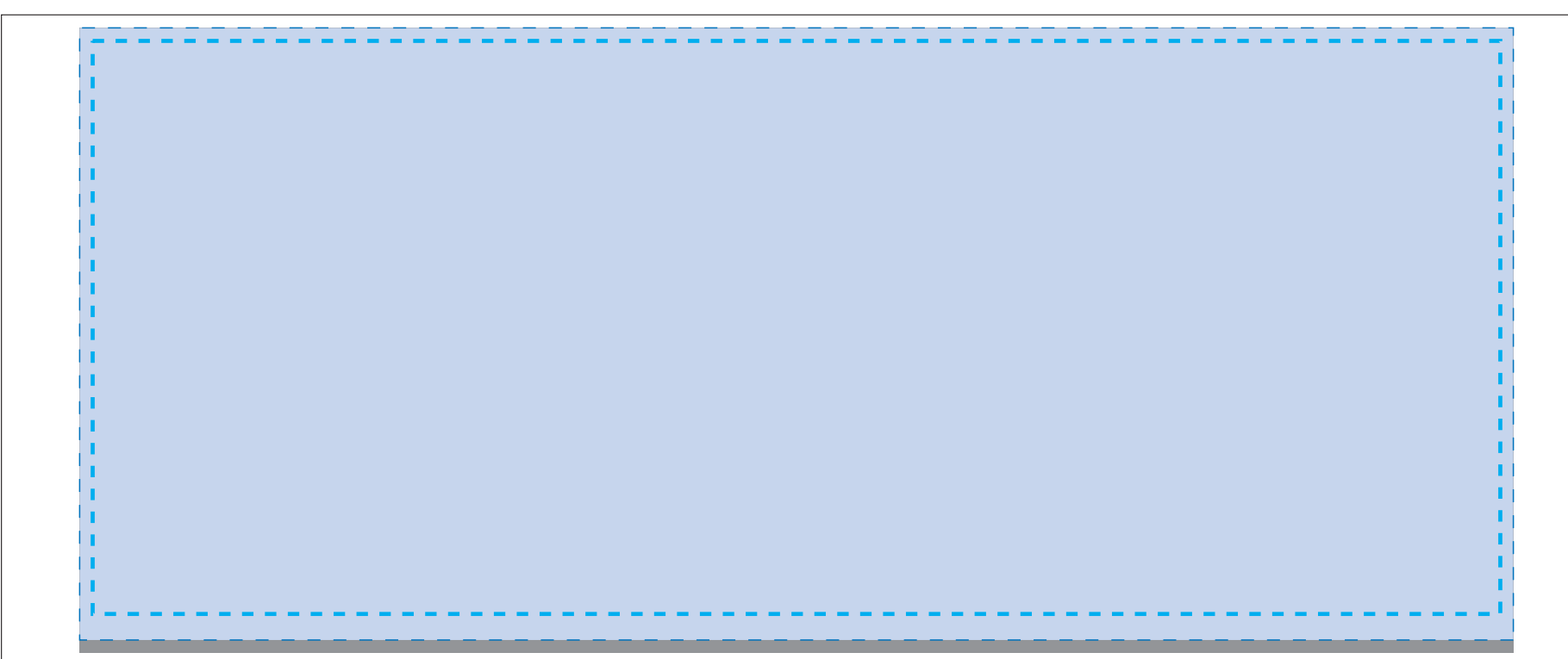

★必ずご確認ください★

【昇華転写入稿データ制作上の注意点】

- ①左側の展開時イメージ内の刷り範囲に、デザインをレイアウトしてください。中段の仕上がリイメー
- ②中央の版下部分に、刷り範囲ごとデザインを左右反転させ、配置してください。配置後、刷り範囲のレイヤーは必ず非表示にしてください。 ※表示された状態だとデザインと一緒に印刷されてしまいます。
- ③最後に、アートボードサイズをW240×H96のサイズに変更し、本体枠とアートボード枠が合うように配置してください。 ※配置後、本体枠は削除してください。
- ④アートボードサイズで400dpiの設定でPSDを書き出す。

※入稿データは最終アートボードサイズW240×H96に変換の上、psdデータに書き出し、aiデータと一緒にご入稿ください。

【制作例】

デザイン

- ② デザインを左右反転させて配置



①

☆仕上がリイメー

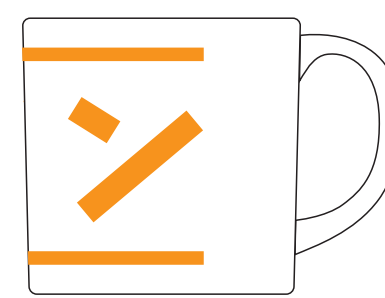

- ③ アートボードサイズを変更

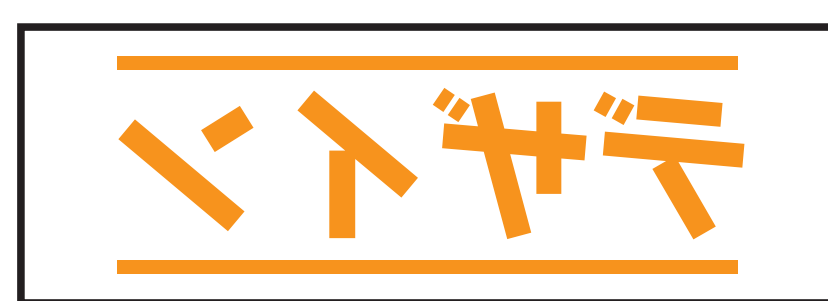

※注:太線はアートボードサイズです

※最後に、マグの本体枠は必ず削除してください

- ④ データをPSDで書き出す

★必ずご確認ください★

【昇華転写入稿データ制作上の注意点】

- ①左側の展開時イメージ内の刷り範囲に、デザインをレイアウトしてください。中段の仕上がリイメー
- ②中央の版下部分に、刷り範囲ごとデザインを左右反転させ、配置してください。配置後、刷り範囲のレイヤーは必ず非表示にしてください。 ※表示された状態だとデザインと一緒に印刷されてしまいます。
- ③最後に、アートボードサイズをW244×H99のサイズに変更し、本体枠とアートボード枠が合うように配置してください。 ※配置後、本体枠は削除してください。
- ④アートボードサイズで400dpiの設定でPSDを書き出す。

※入稿データは最終アートボードサイズW244×H99に変換の上、psdデータに書き出し、aiデータと一緒にご入稿ください。

【制作例】

デザイン

- ② デザインを左右反転させて配置

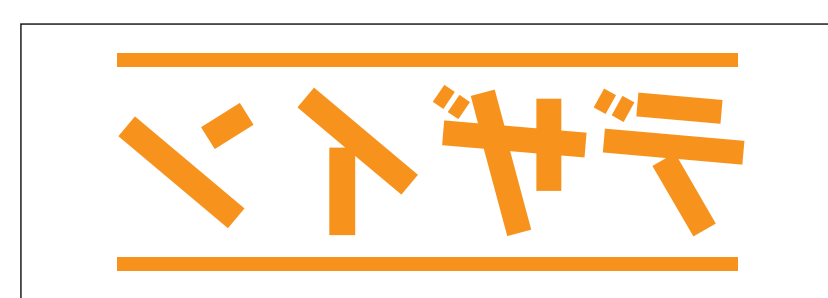

①

☆仕上がリイメー

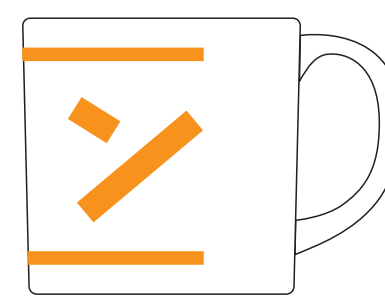

- ③ アートボードサイズを変更

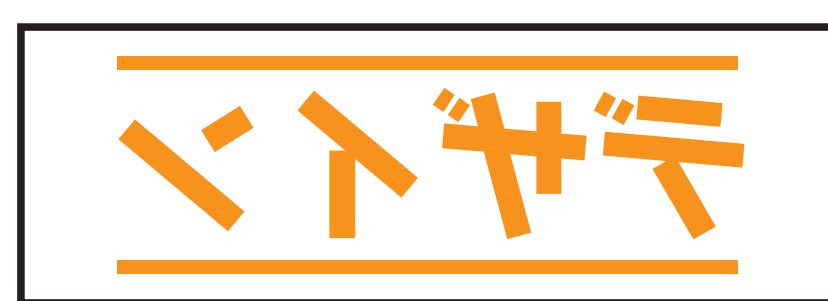

※注:太線はアートボードサイズです

※最後に、マグの本体枠は必ず削除してください

- ④ データをPSDで書き出す